

Please call if you are missing any parts, have difficulty in assembly, or have any questions regarding the safe operation of this product. **SUPPORT HOT LINE:** 574-848-7491 or 800-294-0671 EMAIL: support@earthway.com
 Appelez svp si vous manquez n'importe quelles pièces, ont la difficulté dedans l'assemblée, ou ont toutes les questions concernant l'exploitation sûre de ce produit. **LIGNE DIRECTE DE SOUTIEN:** 574-848-7491 ou 800-294-0671 email: support@earthway.com
 Llame por favor si usted está faltando cualesquiera piezas, tienen dificultad adentro la asamblea, o tiene cualquier pregunta con respecto a la operación segura de este producto. **LÍNEA CALIENTE DE LA AYUDA:** 574-848-7491 o 800-294-0671 email: support@earthway.com

OPERATING INSTRUCTIONS

Before filling hopper, become familiar with the operation of this spreader.

- Obtain proper setting for material to be used from the SETTING MATRIX included with this spreader.
- Move stop bolt on rate gauge assembly to the proper setting.
- While turning handle crank, push control lever forward to the stop bolt. To stop, lift lever and allow to snap closed while continuing to crank the handle.
- When finished, empty any remaining material from hopper.
- Thoroughly wash spreader and allow to dry before storing.
- No oiling is necessary.

DIRECTIVES D'UTILISATION

Avant de remplir distributeur, devenez au courant du fonctionnement de cet écarteur.

- Consultez le TABLEAU DE RÉGLAGE afin de savoir lequel utiliser selon le type de produit que vous appliquez.
- Déplacez l'axe d'arrêt de la mesure de taux à l'arrangement approprié.
- Tout en tournant la manivelle de poignée, poussez le levier de commande vers l'avant à l'axe d'arrêt. Pour s'arrêter, soulever le levier et laisser casser fermé tout en continuant à mettre en marche la poignée.
- Lorsque vous avez terminé, videz complètement la trémie.
- Nettoyez l'épandeur à fond et laissez-le sécher avant de le ranger.
- Il ne nécessite aucun huilage

INSTRUCCIONES DE FUNCIONAMIENTO

Antes de llenar la tolva, conviértase al corriente de la operación de este esparcidor.

- Obtenga el ajuste apropiado para que el material sea utilizado de la TARIFA QUE FIJA LA CARTA incluida con este esparcidor.
- Mueva el perno de la parada en el montaje de galga de la tarifa al ajuste apropiado.
- Mientras que da vuelta a la manivela de la manija, empuje la palanca de mando delantera al perno de la parada. Para parar, levantar la palanca y permitir para encajar a presión cerrado mientras que continúa poniendo la manija.
- Cuando está acabado, vacié cualquier material restante de la tolva.
- Lave a fondo el esparcidor y permita para secarse antes de almacenar.
- No hay el engrasar necesario.

ASSEMBLY and OPERATING INSTRUCTIONS

for *EarthWay* EV-N-SPRED®

MODEL 3200

Broadcast Spreader

DIRECTIVES D'ASSEMBLAGE et D'UTILISATION

pour *EarthWay* EV-N-SPRED®

MODEL 3200

Épandeur Centrifuge

INSTRUCCIONES de la ASAMBLEA y de FUNCIONAMIENTO

para *EarthWay* EV-N-SPRED®

MODELO 3200

Sembrador o Esparcidor



SUGGESTED WALKING PATTERN

FULL RATE SETTINGS

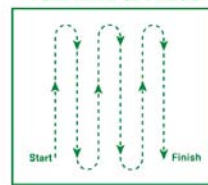

HALF RATE SETTINGS

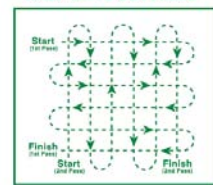

The settings furnished on the Rate Setting Chart are intended as a guide only. Variations in physical characteristics of material applied, walking speed, and roughness of ground surface may require slightly different spreader settings. Due to the above conditions, EARTHWAY PRODUCTS, INC. makes no warranty as to the uniformity of coverage actually obtained from the settings listed.

Les réglages qui vous sont fournis dans le tableau de réglage du débit le sont à titre de référence. Plusieurs éléments peuvent influencer le résultat, tels que le produit appliqué, la vitesse de marche et l'inégalité du sol. Alors, des réglages différents seront peut être nécessaires. En raison de cela, EARTHWAY PRODUCTS, INC. ne garantit pas que l'épandage sera nécessairement uniforme si vous utilisez les réglages préétablis.

Los ajustes equipados en la tarifa que fija la carta se piensan como guía solamente. Las variaciones en las características físicas del material aplicadas, la velocidad que camina, y la aspereza de la superficie de tierra pueden requerir ajustes levemente diversos del esparcidor. debido a las condiciones antedichas, EARTHWAY PRODUCTS, INC. no hace ninguna garantía en cuanto a la uniformidad de la cobertura obtenida realmente de los ajustes enumerados.

EarthWay®

Products, Inc.

P.O. Box 547
 Bristol, Indiana 46507
 (574) 848-7491 or 800-294-0671
 www.earthway.com

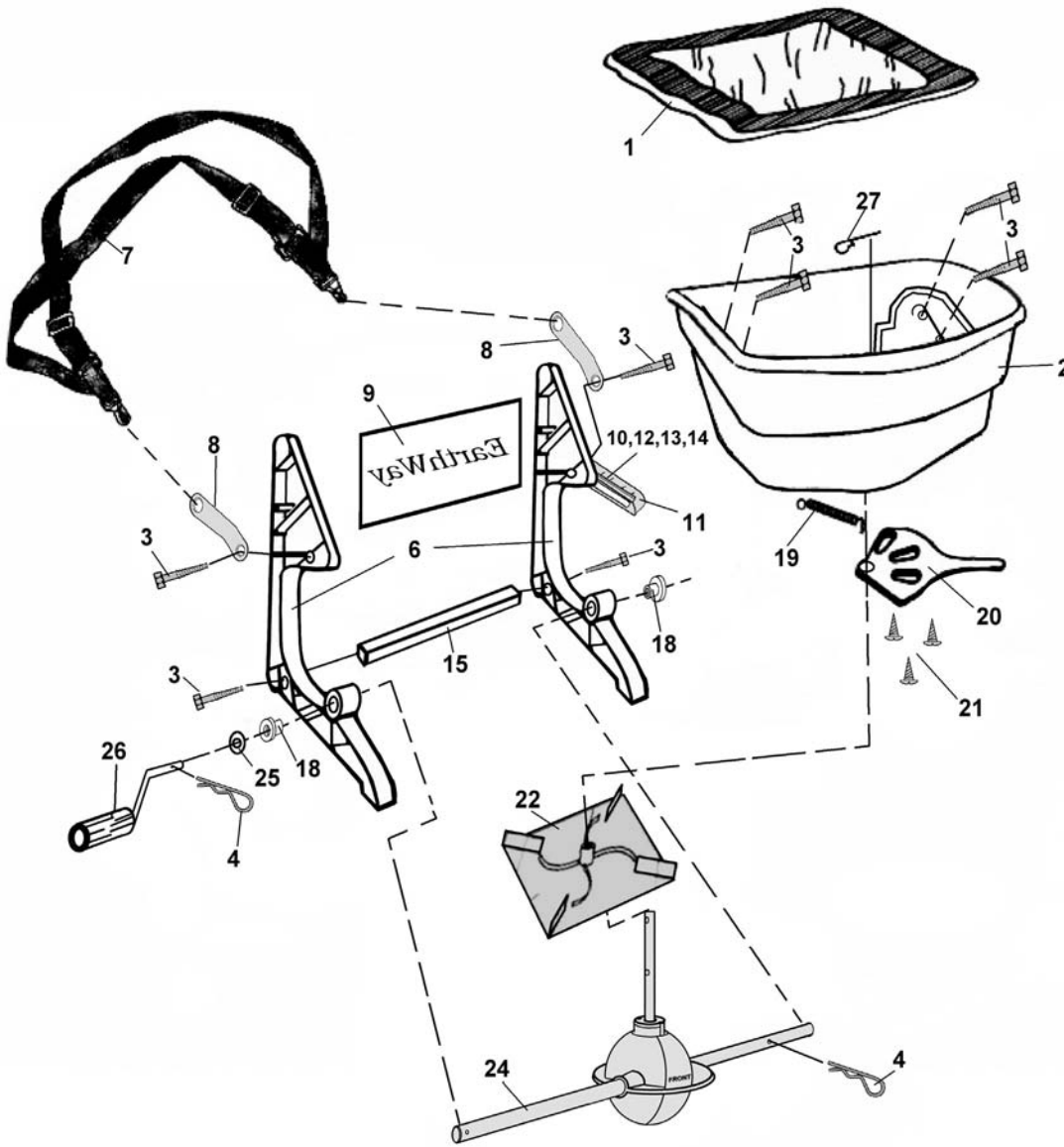

3200 Parts List

Key #	Part #	Description	Key #	Part #	Description	Key #	Part #	Description
1	77007	Heavy Duty Rain Cover	10	37103	10-24 X 3/4" Carriage Bolt	19	70193	Extension Spring
2	13143	Hopper Assembly Includes Key #20 & 21	11	12322	Gauge Includes, Key #10,12,13 & 14	20	12324	Shut Off Plate
3	31141	#14 X 3/4" Screw	12	12323	Indicator	21	31138	#8 X 3/8" Type "A" Screw
4	33110	Hair Pin Clip	13	34100	#10 Flat Washer	22	12103	Impellor
5	12259	Hopper Bushing	14	32106	10-24 Wing Nut	23	60325	Gear Box Assembly
6	12301	Frame	15	12302	Frame Brace	24	23612	Crank Shaft
7	60121	Harness Assembly	16	31148	#10 X 1" Type "A" Screw	25	34103	1" OD. Washer
8	44226	Harness Clip	17	12276	Axle Plug	26	60326	Handle Crank Assembly
9	12300	Belly Guard	18	12132	Bearing	27	33117	Agitator

WARRANTY

EARTHWAY guarantees this product to be free of defects in original workmanship and materials for a period of 90-days from sale to the original user. If any defect develops during this period EARTHWAY will repair or replace this product at no charge provided the defect is not the result of mishandling or tampering and that this product is received at the factory with shipping charges prepaid. For quicker service you may call EARTHWAY at 574-848-7491 or write and describe the nature of the defect and we will send repair parts to you. Due to the corrosive nature of most fertilizers and ice melters, EARTHWAY PRODUCTS, INC. makes no warranty or guarantee against corrosion failure on models with plated steel or painted steel frames. Clean your spreader well after each use. Warranty covers parts only, but not labor charges.

GARANTIE

EARTHWAY garantit ce produit contre les défauts de fabrication et de matériaux pour une période de 90 jours, à compter de la date d'achat par le propriétaire initial. Si des déficiences surviennent durant cette période, EARTHWAY, réparera ou remplacera le produit sans frais à condition que la défectuosité ne soit pas le résultat d'un usage abusif ou d'une modification apportée au produit et que les frais de manutention aient été payés. Pour un service plus rapide, vous pouvez téléphoner à EARTHWAY au numéro, (574) 848-7491 ou écrire pour décrire la nature du problème et les pièces nécessaires pourraient vous être acheminées. En raison de l'action corrosive de la plupart des engrais et des produits utilisés pour faire fondre la glace, EARTHWAY PRODUCTS INC. ne garantit pas contre les effets de la corrosion les modèles métalliques et ceux dont le châssis est en métal peint. Nettoyez votre épandeur à fond après chaque utilisation. Cette garantie couvre les pièces seulement, pas les frais de main-d'œuvre.

GARANTÍA

EARTHWAY garantiza este producto para estar libre de defectos en la ejecución original y de materiales por un período de 90 días de venta al usuario original. Si cualquier defecto se convierte durante este período EARTHWAY repara o substituir este producto en ninguna carga proporcionó el defecto no es el resultado de manejar mal o de tratar de forzar y que este producto está recibiendo en la fábrica con las cargas del envío pagadas por adelantado. Para un servicio más rápido, usted puede llamar EARTHWAY en 574-848-7491 o escribir y describir la naturaleza del defecto y nos le enviarán piezas de reparación. Debido a la naturaleza corrosiva de la mayoría de los fertilizantes y de los melters del hielo, EARTHWAY PRODUCTS, INC. no hace ninguna garantía o garantía contra falta de la corrosión en modelos con los marcos de acero de acero o pintados plateados. Limpie su esparcidor bien después de cada uso. La garantía cubre piezas solamente, pero no cargas del trabajo.